

WINGET

MOTOBASCULEURS DE
CHANTIER 4WD, GAMME 4B



4B2000 HT, 4B2000 HD



Vérin de basculement renforcé.



Châssis simple renforcé à l'avant et à l'arrière.



Essieu avant robuste avec freins multidisques à bain d'huile sur tous les modèles.



Boîte de transfert solide avec transmission par chaîne.



4B2000 HD
déchargement haut

4B2000 HT
déchargement bas



hydraulic steering by powerful ram and articulating chassis



Moteur diesel Lister Petter à deux cylindres à refroidissement par air avec



Pivot central robuste (et point de levage central).



Essieu arrière renforcé, oscillation à pivot central (freins à disques à bain d'huile en option).

Robustes et polyvalents, les motobasculeurs de qualité Winget de la gamme 4B apportent fiabilité et simplicité pour une utilisation longue et productive.

Deux modèles sont disponibles : HT - basculement standard et HD - déchargement haut

Les deux modèles sont équipés d'un moteur à démarrage électrique, d'un système de basculement hydraulique et de freins sur l'essieu avant.

Disponibles avec des options supplémentaires : démarrage électrique du moteur, essieu arrière équipé de freins, kit d'éclairage.

Châssis articulé renforcé et pivot central, en acier.

Moteur diesel Lister Petter à refroidissement par air, robuste et durable. Disponible avec démarrage manuel ou électrique.

Benne à fonctionnement hydraulique avec deux vérins sur la benne standard (HT), et avec un seul vérin à grande puissance sur la benne à déchargement haut (HD).

Essieux renforcés avec freins multidisques à bain d'huile. Ce système assure un freinage efficace et minimise la maintenance sur le chantier.

WINGET est une entreprise certifiée ISO9001.

Un service après-vente efficace pour les pièces détachées est disponible au travers du réseau mondial de distributeurs de Winget.



Châssis : Châssis avant et arrière renforcés et robustes. Pivot central d'articulation avec roulements à rotule nécessitant peu d'entretien. Angle d'articulation large pour braquage en conditions difficiles (diamètre de braquage de 7,45 m).

Moteur : Moteur diesel Lister Petter TR2 à refroidissement par air, 19 kW (25,8 CV) à 2 500 tr/min. Démarrage manuel (démarrage électrique en option).

Transmission : Boîte de vitesse à prise constante renforcée avec trois rapports avant et une marche arrière, fonctionnant au moyen d'un embrayage à disques à sec (20,95 cm de diamètre). Boîte de transfert avec transmission par chaîne couplée aux essieux avant et arrière par des arbres de transmission.

Essieux et freins : Essieu avant - pont à double réduction renforcé avec demi-arbres flottants. Freins multidisques à bain d'huile protégés dans un carter. Essieu arrière - pont à double réduction renforcé avec demi-arbres flottants. Cadre monté avec oscillation à pivot central. (Freins sur l'essieu arrière en option).

Benne : Plaques en acier haute résistance de 5 mm avec bords et dessous de benne renforcés par des éléments en acier soudés pour une plus grande durabilité.

Direction et système hydraulique : Servodirection hydrostatique fonctionnant au moyen du pivot central d'articulation. Pompe à engrenage en prise directe avec la filtration grande capacité sur la conduite de retour. Le réservoir de fluide hydraulique possède un bouchon de remplissage verrouillable.

Position de conduite et contrôles : Position de conduite centrale et en hauteur pour une bonne visibilité à 360°. Siège entièrement matelassé avec ressorts de suspensions en caoutchouc, accessible des deux côtés de l'engin. Commandes au pied et manuelles placées judicieusement pour un confort d'utilisation optimal et une utilisation simple.

Pneus : Tout terrain 11,5/80x15,3. Vitesses sur route : 1re - 4,3 km/h, 2e - 10,0 km/h, 3e - 18,5 km/h, Marche arrière - 4,8 km/h.

Capacités des réservoirs : Carburant 29,5 litres, Hydraulique 29,5 litres.

Options : démarrage électrique, essieu arrière équipé de freins, kit d'éclairage.

Dimensions	4B2000 HT	4B2000 HD
A Longueur totale	3.55 m	3.27 m
B Largeur totale	1.76 m	1.76 m
C Hauteur totale	1.83 m	1.83 m
D Hauteur de déchargement	0.57 m	1.45 m
E Hauteur de chargement	1.33 m	1.55 m
F Empattement entre essieux	1.79 m	1.79 m
G Déchargement avant	0.56 m	0.30 m
Poids de la machine	1739 kg	1875 kg
Cubage (autoporteur)	11.43 m ³	10.53 m ³
Capacités de la benne		
Charge utile	2000 kg	2000 kg
Niveau d'eau	850 litres	850 litres
À ras bord	1100 litres	1000 litres
Entassé	1500 litres	1207 litres

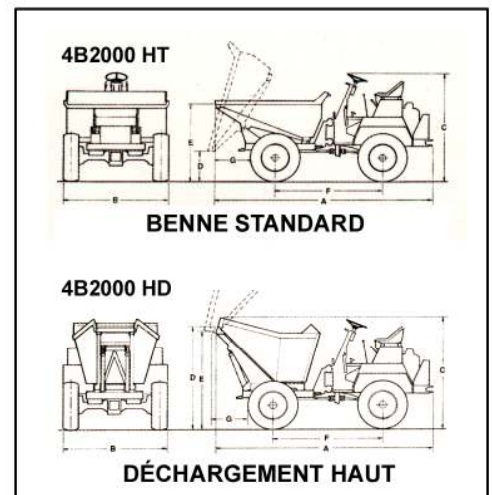

WINGET

Winget S.A

PO Box 41, Edgefold Industrial Estate
Bolton, BL4 0LS, Angleterre

Tél: +44 (0)1204 854650, Fax: +44 (0)1204 854664
email: sales@winget.co.uk, www.winget.co.uk

Tampon du concessionnaire



a **Seccion** Group Company

En raison de sa politique d'amélioration constante de ses produits,
le fabricant se réserve le droit d'apporter des changements aux spécifications sans préavis.