

WINGET

MOTOVOLQUETES
4WD SERIE 4B



4B2000 HT, 4B2000 HD

WINGET
MOTOVOLQUETES
4WD SERIE 4B



vástago de un brazo para servicio pesado



chasis delantero y trasero simple y altamente resistente



eje delantero robusto con frenos a disco de placas múltiples totalmente inmersas en todos los modelos



caja de transferencia de accionamiento por cadena resistente



4B2000 HD
vaciado alto

4B2000 HT
vaciado bajo



dirección hidráulica mediante vástago potente y chasis articulado



motor diesel enfriado por aire de 2 cilindros Lister Petter con filtro de aire ciclónico



eje central robusto (y punto de elevación central)



eje trasero para servicio pesado, oscilación de eje central, (frenos a disco inmersos en baño de aceite opcional)

Resistentes y versátiles, los motovolquetes serie 4B de Winget ofrecen confiabilidad y simplicidad para una larga vida productiva.

Dos modelos disponibles: HT – volquete estándar, HD – vaciado alto

Ambos modelos poseen motor de arranque manual, basculación hidráulica, frenos en eje delantero

Disponible con elementos adicionales opcionales: motor de arranque eléctrico, eje trasero con freno, kit de iluminación

Chasis de acero articulado de alta resistencia y eje central

Motor diesel enfriado por aire Lister Petter robusto y durable, disponible con arranque manual o eléctrico

Volquete operado hidráulicamente con dos vástagos en el volquete estándar (HT) y un vástago simple para servicio pesado en el volquete de vaciado alto (HD)

ejes para servicio pesado con frenos a disco de placas múltiples inmersas en baño de aceite que mantienen el rendimiento del frenado y minimizan las condiciones de mantenimiento en el lugar.

WINGET es una empresa que cuenta con certificación ISO9001

Eficiente servicio postventa de repuestos mediante la red mundial de distribuidores de Winget

4B2000 HT
4B2000 HD

WINGET
MOTOVOLQUETES
4WD SERIE 4B

4B2000 HT
4B2000 HD



Chasis: chasis delantero y trasero altamente resistente y robusto. Eje central de articulación con cojinetes esféricos de bajo mantenimiento. Ángulo de gran articulación para un desempeño de giro ajustado (círculo de giro 7,45m).

Motor: motor diesel enfriado por aire TR2 Lister Petter 19kW (25,4hp) a 2500 rpm. Arranque manual (arranque eléctrico opcional).

Transmisión: Caja de cambios de malla constante resistente con 3 marchas hacia adelante y 1 marcha hacia atrás, que se impulsa mediante un embrague de placa seca (diámetro 8,25"). Caja de transferencia de accionamiento por cadena acoplada a los ejes delantero y trasero mediante ejes de impulsión para servicio pesado.

Ejes y Frenos: Eje delantero (doble reducción para servicio pesado con semiejes totalmente flotantes). Frenos a disco de capas múltiples inmersos en baño de aceite totalmente cerrados. Eje trasero (doble reducción reforzada con semiejes totalmente flotantes). Caja montada con oscilación de eje central. (frenos en eje trasero opcional).

Volquete: Placa de acero de 5 mm para servicio pesado con bordes de volquete y parte inferior reforzada por sección de acero soldado para máxima durabilidad.

Dirección e Hidráulica: Dirección hidrostática de máxima potencia que opera a través del eje de articulación central. bomba de engranajes de transmisión directa con filtración de línea de retorno de alta capacidad. El tanque hidráulico posee una tapa bloqueable.

Posición de manejo y Controles: Posición de conducción alta y central para una buena y amplia visibilidad. Asiento totalmente acolchado con suspensión con resortes de goma, accesible de ambos lados. Los controles de pie y mano ubicados cuidadosamente para máxima comodidad del operador y fácil operación.

Neumáticos: Terreno accidentado 11,5/80 x 15,3. Velocidad en carretera: 1ra. – 4,3Kmh, 2da – 10,0Kmh, 3ra – 18,5Kmh, Reversa – 4,8Kmh.

Capacidad del Tanque: Combustible 29,5 litros, Hidráulica 29,5 litros.

Opciones: arranque eléctrico, eje trasero con freno, kit de iluminación.

| Dimensiones | 4B2000 HT | 4B2000 HD |
|-------------------------------|-------------|-------------|
| A Longitud total | 3.55 m | 3.27 m |
| B Ancho total | 1.76 m | 1.76 m |
| C Altura total | 1.83 m | 1.83 m |
| D Altura de descarga | 0.57 m | 1.45 m |
| E Altura de carga | 1.33 m | 1.55 m |
| F Base de ruedas | 1.79 m | 1.79 m |
| G Descarga hacia adelante | 0.56 m | 0.30 m |
| Peso de la máquina | 1739 kg | 1875 kg |
| Cubo (autónomo) | 11.43 m3 | 10.53 m3 |
| Capacidad del volquete | | |
| Carga útil | 2000 kg | 2000 kg |
| Nivel de agua | 850 Litros | 850 Litros |
| Capacidad al ras | 1100 Litros | 1000 Litros |
| Capacidad colmada | 1500 Litros | 1207 Litros |

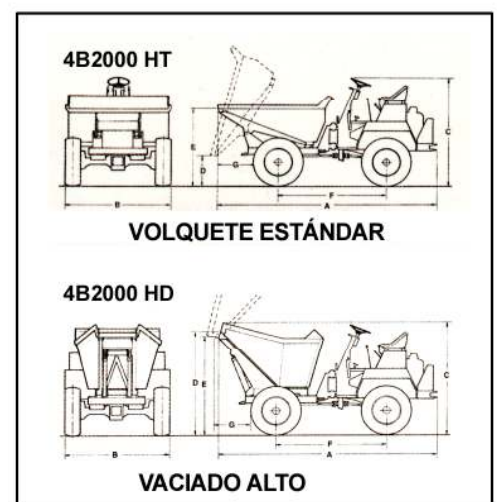

WINGET

Winget Limited

PO Box 41, Edgefold Industrial Estate
Bolton, BL4 0LS, Inglaterra.

Tel: +44 (0)1204 854650, Fax: +44 (0)1204 854664

Correo electrónico: sales@winget.co.uk, www.winget.co.uk

Sello del Distribuidor



a **Seddon** Group Company

Debido a una política de mejora continua, el fabricante se reserva el derecho de cambiar las especificaciones sin previo aviso.